

**Turbo**  
710223-5002S  
**Aplicación**  
DAEWOO



Este turbo se encuentra en las siguientes aplicaciones:

↘ 710223-5002S DAEWOO DS2840LE 18.6L V10 700CV

### Turbo modelo TV51 referencia 710223-5002S

Este turbo 710223-5002S esta obsoleto y no se fabrica más. Sim embargo el turbo 710223-5006S, utiliza las mismas piezas y la única diferencia con el -5002S es la orientación de las caracolas.

Es posible reorientar facilmente las caracolas del turbo 710223-5006S para colocarlas en la posición del 710223-5002S.

La orientación de ambos turbos es la siguiente:

	<u>Delta</u>	<u>Epsilon</u>
710223-5002S	120°	330°
710223-5006S	135°	345°

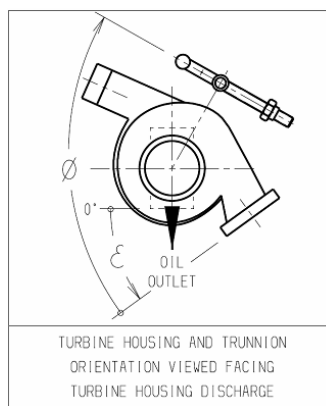
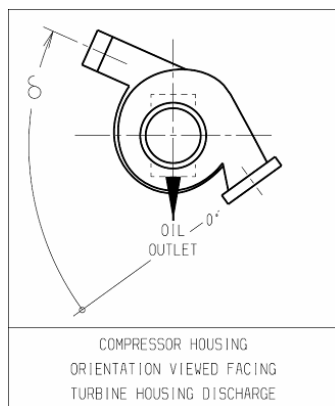

*El dibujo muestra como medir los ángulos Delta (izquierda) y Epsilon (derecha).*

El procedimiento es el siguiente:

1. Aflojar la abrazadera de la caracola de escape
2. Aflojar los tornillos de la caracola de admisión
3. Ajustar las orientaciones según los ángulos marcados.
4. Apretar los tornillos de la caracola de admisión con un apriete de **9.0 – 11.3 Nm**
5. Apretar la abrazadera de escape hasta **18.1 Nm** para asentar las piezas.
6. Aflojar la abrazadera hasta **5.6 Nm**.
7. Reapretar hasta **12.4 – 14.7 Nm**.